

# SHARP

## คู่มือการใช้ OPERATION MANUAL

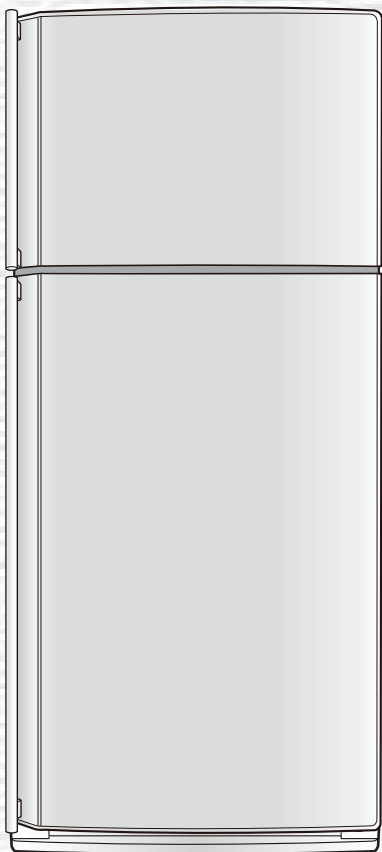

### REFRIGERATOR - FREEZER



อุปกรณ์ของเครื่องนี้เป็นเครื่องหมายการค้า  
ของ Sharp Corporation  
Plasmacluster เป็นเครื่องหมายการค้าจดทะเบียน  
หรือเครื่องหมายการค้าของ Sharp Corporation

**SJ-P54T**  
**SJ-P58T**

### สารบัญ

• คำเตือน .....	3
• ข้อควรระวัง .....	3
• การติดตั้งตู้เย็น .....	3
• ส่วนประกอบของตู้เย็น .....	4
• การใช้ตู้เย็นอย่างถูกวิธี .....	5
• การดูแลรักษาและทำความสะอาด .....	5
• การเก็บรักษาอาหารในตู้เย็น .....	6
• คำแนะนำก่อนติดต่อขอรับบริการ .....	6
• ข้อมูลจำเพาะ .....	12

### CONTENTS

• WARNING .....	7
• CAUTION .....	7
• INSTALLATION .....	7
• DESCRIPTION .....	8
• OPERATION .....	9
• CARE AND CLEANING .....	9
• STORING FOOD .....	10
• BEFORE YOU CALL FOR SERVICE .....	10
• SPECIFICATION .....	12

ข้อมูลเพิ่มเติมในการใช้งานเพื่อลดผลกระทบต่อสิ่งแวดล้อมให้  
เหลือน้อยที่สุด

1. หลีกเลี่ยงการวางตู้เย็นใกล้กับแหล่งกำเนิดความร้อน เช่น  
เตาอบ หรือกลางแสงแดด ควรเว้นระยะห่างระหว่าง  
ตู้เย็นกับแหล่งกำเนิดความร้อน หากอยู่ใกล้หรือติดกัน
2. ไม่ควรเปิดประตูบ่อย หรือเปิดทิ้งไว้นานเกินไป
3. ไม่ควรแช่อาหารร้อนในตู้เย็นทันที
4. ควรเปลี่ยนขอบยางประตูเมื่อเสื่อมสภาพ
5. เมื่อมีการเคลื่อนย้ายตู้เย็นควรทิ้งช่วงเวลาอย่างน้อย 2 ชั่วโมง  
ก่อนเกิดการเสียบปลั๊กเริ่มใช้งาน

“หากไม่ปฏิบัติตามคำแนะนำที่ปรากฏในคู่มือ อาจทำให้เกิด  
การสิ้นเปลืองพลังงานที่เพิ่มขึ้น”

บริษัทฯ ขอขอบคุณอย่างสูงที่เลือกใช้ผลิตภัณฑ์ชาร์ป  
ก่อนใช้ตู้เย็น โปรดอ่านคู่มือการใช้งานนี้ให้ละเอียด เพื่อให้การใช้ตู้เย็น  
เป็นไปอย่างมีประสิทธิภาพ

Thank you very much for buying SHARP product.  
Before using your SHARP refrigerator, please read this  
operation manual to ensure that you gain the maximum  
benefit from your new refrigerator.



บริษัท ขอขอบคุณอย่างสูงที่เลือกใช้ผลิตภัณฑ์ชาร์ป ก่อนใช้ตู้เย็น โปรดอ่านคู่มือการใช้งานให้ละเอียด เพื่อให้การใช้ตู้เย็นเป็นไปอย่างมีประสิทธิภาพ

เฉพาะใช้ภายในบ้านเท่านั้น

## คำเตือน

- อย่าเก็บสารระเหยหรือวัตถุไวไฟ เช่น เบนซิน แก๊สหุงต้ม กระจกสเปรย์ กาว แอลกอฮอล์บริสุทธิ์ เป็นต้น ไว้ในตู้เย็น เพราะอาจจะระเบิดได้
- เมื่อมีฝุ่นละอองจับที่ปลั๊กไฟ อาจทำให้เกิดไฟไหม้ได้ ควรเช็ดทำความสะอาดอย่างระมัดระวัง
- ห้ามตัดแปลง แก๊ว หรือซ่อมแซมตู้เย็นนี้เอง เพราะอาจทำให้เกิดไฟไหม้ ไฟฟ้าช็อตหรือการบาดเจ็บได้
- ควรแน่ใจว่าตู้เย็นที่อยู่ในระหว่างเก็บไว้เพื่อรอการกำจัดทิ้งนั้นไม่เป็นอันตรายต่อเด็ก (เช่น ถอดยางรองประตูตู้เย็นออกเพื่อป้องกันไม่ให้เด็กเปิดตู้เย็นเล่นและถูกขังในตู้เย็น)
- การกำจัดตู้เย็นจะต้องกระทำด้วยความระมัดระวัง เนื่องจากฉนวนของตู้เย็นเป็นสารไวไฟ โปรดติดต่อหน่วยงานในท้องถิ่น เพื่อขอข้อมูลเกี่ยวกับวิธีการกำจัดตู้เย็นอย่างเหมาะสม และเป็นมิตรต่อสิ่งแวดล้อม

## ข้อควรระวัง

- เพื่อความปลอดภัย อย่าแตะต้องชุดคอมเพรสเซอร์หรือชิ้นส่วนโดยรอบเนื่องจากในระหว่างตู้เย็นทำงานชิ้นส่วนเหล่านี้จะมีความร้อนสูงมากและขอบโลหะอาจทำให้ได้รับบาดเจ็บได้
- ห้ามสัมผัสอาหาร หรือภาชนะบรรจุอาหารที่เป็นโลหะในช่องแช่แข็งขณะที่มือเปียก เนื่องจากอาจทำให้บาดเจ็บจากน้ำแข็งกัดมือได้
- ห้ามใช้สายไฟต่อพ่วงหรือปลั๊กไฟต่อพ่วง
- ห้ามแช่ขวดและกระป๋องเครื่องดื่มไว้ในช่องแช่แข็งเนื่องจากความเย็นในช่องแช่แข็งจะทำให้ขวดหรือกระป๋องแตกได้
- ในระหว่างทำการติดตั้งหรือเคลื่อนย้ายตู้เย็น ควรตรวจสอบให้แน่ใจว่าสายไฟไม่เสียหาย ถ้าปลั๊กไฟหรือสายไฟหลุดหลวม ห้ามเสียบปลั๊กไฟ เพราะอาจทำให้เกิดไฟฟ้าช็อตหรือไฟไหม้ได้
- เมื่อต้องการถอดปลั๊กออก ให้จับที่ตัวปลั๊กไฟ ไม่ควรถอดปลั๊กโดยการดึงที่สายไฟ เพราะอาจทำให้เกิดไฟฟ้าช็อตหรือไฟไหม้ได้
- ในระบบทำความเย็นทั้งด้านหลังและด้านในตู้เย็นจะมีน้ำยาทำความเย็นอยู่ ดังนั้นอย่าให้วัตถุแหลมคมมาสัมผัสกับระบบทำความเย็น
- กรณีสายไฟเกิดความเสียหาย ควรเปลี่ยนสายไฟใหม่ที่ได้มาตรฐานโดยช่างผู้ชำนาญจากศูนย์บริการชาร์ปเท่านั้น
- กรณีที่มีแก๊สหุงต้มรั่ว ควรเปิดหน้าต่างเพื่อให้อากาศถ่ายเทได้สะดวก ห้ามแตะต้องปลั๊กไฟของตู้เย็นเป็นอันขาด
- ห้ามวางสิ่งของที่เป็นของเหลวหรือไม่มั่นคงไว้ข้างบนตู้เย็น
- เพื่อความปลอดภัยไม่ควรให้บุคคลที่มีความบกพร่องทางร่างกาย ประสาท หรือจิตใจ (รวมถึงเด็ก) หรือผู้ซึ่งขาดประสบการณ์และความรู้ใช้งานตู้เย็นโดยไม่มีผู้ควบคุมดูแล นอกจากนี้ควรให้คำแนะนำแก่เด็กเล็กเพื่อไม่ให้เด็กเล่นตู้เย็น

## การติดตั้งตู้เย็น

- ### คำเตือน
- ห้ามติดตั้งตู้เย็นในบริเวณที่เปียก, และ, ชื้น เนื่องจากอาจทำให้ฉนวนไฟฟ้าเสียหายและเกิดไฟฟ้ารั่วได้ นอกจากนี้ยังอาจเกิดการควบแน่นที่ด้านนอกตู้เย็นทำให้เกิดสนิมได้อีกด้วย
  - เพื่อป้องกันไฟฟ้าช็อต ควรติดตั้งสายดินเข้ากับจุดต่อสายดินของตู้เย็นซึ่งอยู่ด้านหลังของตู้เย็น

- 1 ควรวางตู้เย็นในระยะเวลาที่พอเหมาะให้สามารถถ่ายเทอากาศรอบตู้เย็นได้สะดวก
  - ตัวอย่างในภาพแสดงระยะช่องว่างขั้นต่ำในการติดตั้งตู้เย็น สภาวะการวัดของการใช้พลังงาน จะอยู่ภายใต้ระยะห่างที่แตกต่างกัน
  - หากเว้นระยะห่างรอบตู้เย็นให้มากกว่า อาจช่วยให้ประหยัดพลังงานได้
  - หากเว้นระยะห่างรอบตู้เย็นน้อยกว่าระยะที่แสดงดังภาพด้านล่าง อาจเป็นสาเหตุให้เกิดความร้อนที่สูงขึ้น เสียงดัง และเกิดความบกพร่องแก่ตู้เย็นได้

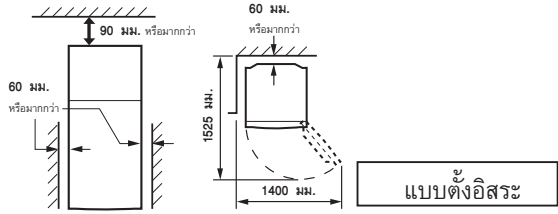

- 2 ควรปรับระดับขาตู้เย็นด้านหน้าทั้งสอง เพื่อให้ตู้เย็นวางอยู่ในตำแหน่งที่มั่นคงและได้ระดับกับพื้น
- 3 ถอดสกรูจำนวน 2 ตัว ที่บริเวณด้านล่างของตู้เย็น หลังจากนั้นทำการติดตั้งฝาครอบด้านล่าง (ซึ่งมีอยู่ด้านหลังตู้เย็น) ด้วยสกรูที่ถอดออกมา 2 ตัว

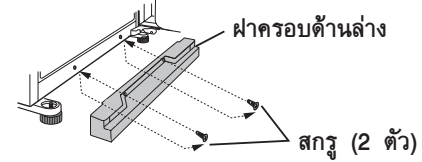

- ### หมายเหตุ
- ควรจัดวางตู้เย็นไว้ในตำแหน่งที่เสียบปลั๊กได้ง่าย
  - หลีกเลี่ยงการวางตู้เย็นในตำแหน่งที่มีแสงแดดส่องโดยตรง
  - อย่าวางตู้เย็นใกล้เครื่องใช้ไฟฟ้าที่มีความร้อนชนิดอื่น
  - อย่าวางตู้เย็นบนพื้นโดยตรง ควรวางบนขาตั้งที่เหมาะสม

- ### เมื่อต้องการเคลื่อนย้าย
- ใช้ล้อเลื่อนของตัวตู้ในการเคลื่อนตัวไปมา
  - ควรเคลื่อนย้ายตู้เย็นโดยจับที่มีอยู่ซึ่งอยู่บริเวณด้านหลังและด้านล่าง

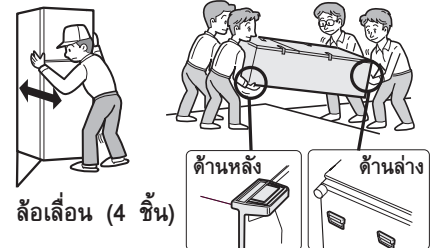

### สิ่งที่ควรทำก่อนใช้ตู้เย็น

ทำความสะอาดชิ้นส่วนภายในตู้เย็นด้วยผ้าชุบน้ำอุ่น ถ้าใช้น้ำสบู่อ่อนๆ ทำความสะอาดด้วย ให้เช็ดออกให้หมดจดด้วยผ้าชุบน้ำสะอาด

# ส่วนประกอบของตู้เย็น

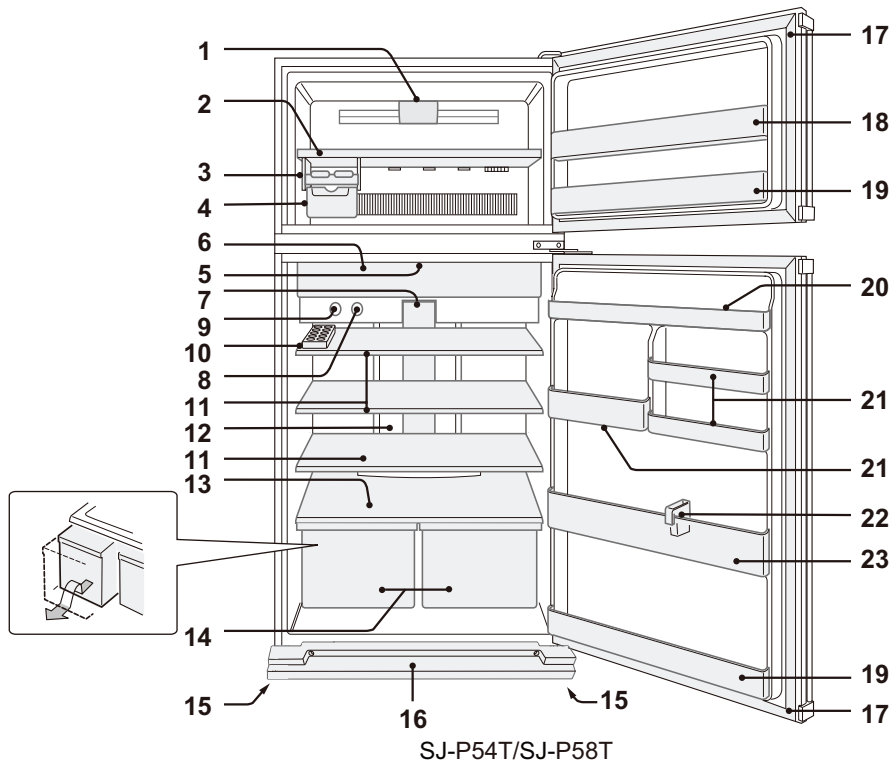

1. หลอดไฟในช่องแช่แข็ง
  2. ชั้นวางของในช่องแช่แข็ง
  3. ถาดทำน้ำแข็งก้อน
  4. ถังใส่น้ำแข็ง
  5. ตัวดูดกลิ่น
- โดยที่การทำงานจะเป็นไปอย่างอัตโนมัติและไม่ต้องทำความสะอาด

6. ช่องแช่เย็นจัด
7. หลอดไฟในช่องแช่เย็น (น้ำเงินและขาว)
8. ปุ่มควบคุมอุณหภูมิช่องแช่แข็ง
9. ปุ่มควบคุมอุณหภูมิช่องแช่เย็น
10. ชั้นวางไข่และที่กัน

วิธีนำที่กันออก

- 1) ดึงชั้นวางของในช่องแช่เย็นเข้าหาตัวเบาๆ
- 2) เลื่อนที่กันไปตรงกึ่งกลางชั้นวางของและเอียงขึ้นด้านบน

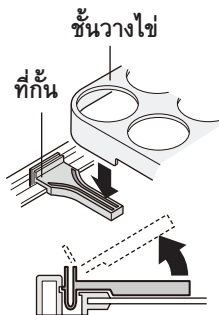

11. ชั้นวางของในช่องแช่เย็น (SJ-P54T : 2 ชั้น / SJ-P58T : 3 ชั้น)

12. แผงกระจายความเย็นแบบไฮบริด (แผงอะลูมิเนียม)
- คือแผงกระจายลมเย็นภายในช่องแช่เย็นจากด้านหลัง ซึ่งจะช่วยให้อาหารภายในช่องแช่เย็นได้รับความเย็นอย่างทั่วถึง

13. ชั้นวางผักและผลไม้
  14. ถังใส่ผักและผลไม้
  15. ขาตั้งปรับระดับได้
  16. ผาครอบด้านล่าง
  17. ยางรองประตู (2 ชั้น)
  18. ชั้นวางแบบพับกันได้
- กล่องบรรจุอาหารทรงสูง (เช่น กล่องพิซซ่า) สามารถเก็บใส่ช่องนี้ได้โดยพับแผ่นกันขึ้นจากใต้ชั้นวาง
19. ชั้นวางของที่ประตูช่องแช่แข็ง/ช่องแช่เย็น (2 ชั้น)
  20. ชั้นวางของที่ประตูช่องแช่เย็น
  21. ชั้นวางของ

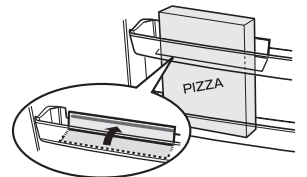

SJ-P58T

SJ-P54T

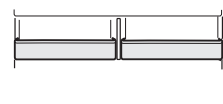
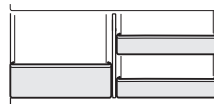

ขนาดใหญ่

หมายเหตุ (เฉพาะรุ่น SJ-P58T)

ห้ามวางสับเปลี่ยนตำแหน่งซ้ายกับขวากันระหว่างชั้นวางของ

22. ที่กันขวด / ที่เก็บอาหารแบบแบ่ง
- ป้องกันขวดน้ำ uly ไม่ให้ล้ม สามารถเก็บอาหารที่มีลักษณะเป็นแท่งไว้ภายในได้
23. ชั้นวางขวด

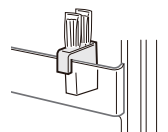

## การใช้ตู้เย็นอย่างถูกวิธี

### การควบคุมอุณหภูมิ

สามารถปรับตั้งอุณหภูมิได้โดยการหมุนปุ่มปรับตั้ง

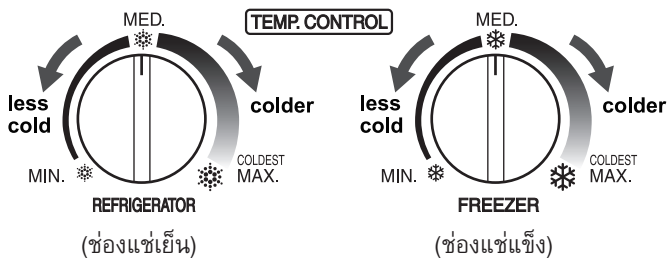

### สัญญาณเตือนประตูเปิด

เมื่อประตูช่องแช่เย็น หรือช่องแช่แข็งถูกเปิดทิ้งไว้ จะมีสัญญาณเตือนดังขึ้น

- หลังจากเปิดประตูประมาณ 1 นาที จะมีสัญญาณเตือนดังขึ้น และดังขึ้นอีกครั้งหลังจากนั้น 1 นาที (ดังขึ้น 1 ครั้งในแต่ละกรณี)
- หากประตูเปิดทิ้งไว้ประมาณ 3 นาที สัญญาณเตือนจะดังขึ้นอย่างต่อเนื่อง

### การใช้ถาดน้ำแข็ง

- 1 อย่าเติมน้ำลงในถาดทำน้ำแข็งมากเกินไป เพราะจะทำให้ น้ำแข็งรวมตัวติดกัน
- 2 เมื่อน้ำในถาดเป็นน้ำแข็งแล้ว หมุนที่ปิดตามเข็มนาฬิกา น้ำแข็งจะหล่นลงในถาดใส่น้ำแข็งอย่างง่ายดาย

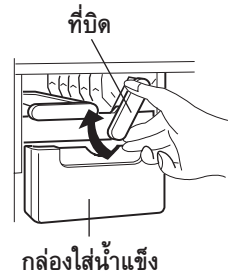

### หมายเหตุ

เพื่อป้องกันถาดใส่น้ำแข็งเสียหาย ห้ามทำน้ำแข็งในถาดใส่น้ำแข็ง หรือนำถาดใส่น้ำแข็งไปใส่น้ำมัน

### พลาสติกสเตอร์

ระบบพลาสติกสเตอร์จะเริ่มทำงานอัตโนมัติเมื่อเสียบปลั๊กไฟ

### การทำงานของพลาสติกสเตอร์

เครื่องกำเนิดอนุภาคไฟฟ้าที่อยู่ภายในตู้เย็นจะปล่อยกลุ่มประจุอนุภาค (คัลสเตอร์ไอออน) ซึ่งจะมีทั้งกลุ่มไฟฟ้าบวกและลบออกมายังบริเวณช่องแช่เย็น กลุ่มประจุไฟฟ้าเหล่านี้จะลดจำนวนเชื้อราในอากาศ

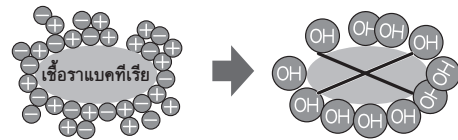

- ในตู้เย็นอาจมีกลิ่นเกิดขึ้นได้เล็กน้อย ซึ่งเป็นกลิ่นของโอโซนที่เกิดขึ้นจากเครื่องกำเนิดอนุภาคไฟฟ้า โดยปริมาณของโอโซนมีเพียงเล็กน้อย และกลิ่นนี้จะสลายตัวไปอย่างรวดเร็ว

## การดูแลรักษาและทำความสะอาด

### คำเตือน

- ถอดปลั๊กเสียบออกจากเต้ารับก่อนเพื่อป้องกันไฟฟ้าช็อต
- ห้ามฉีดน้ำเข้าทั้งภายในและภายนอกตู้เย็นโดยตรง เพราะอาจทำให้เกิดสนิมและทำให้ฉนวนไฟฟ้าเสียหายได้

### ข้อมูลสำคัญ

เพื่อป้องกันไม่ให้พื้นผิวและชิ้นส่วนที่เป็นพลาสติกภายในแตกร้าว ให้ปฏิบัติตามคำแนะนำดังนี้

- เช็ดคราบน้ำมันจากอาหารที่ติดอยู่บนชิ้นส่วนที่เป็นพลาสติกออก
- น้ำยาทำความสะอาดที่เป็นสารเคมีบางชนิดอาจทำให้พลาสติกเสียหายได้ ดังนั้นให้ใช้เฉพาะน้ำยาทำความสะอาดชนิดเจือจาง (น้ำสบู่อ่อนๆ) เท่านั้น
- ถ้าใช้น้ำยาทำความสะอาดที่ไม่เจือจางหรือเช็ดน้ำสบู่ออกไม่หมด อาจทำให้ชิ้นส่วนที่เป็นพลาสติกแตกร้าวได้

- 1 นำชิ้นส่วนต่างๆ เช่น ชั้นวางภายในตู้ ออกจากตู้เย็น และทำความสะอาดด้วยน้ำอุ่นผสมน้ำยาล้างจาน จากนั้นล้างออกด้วยน้ำสะอาดแล้วเช็ดให้แห้ง (ยกเว้นชั้นวางผักและผลไม้ไม่สามารถถอดออกได้)
- 2 ทำความสะอาดภายในตู้เย็นด้วยผ้านุ่มชุบน้ำอุ่นผสมน้ำยาล้างจานแล้วเช็ดออกด้วยน้ำเย็น
- 3 เช็ดภายนอกตู้เย็นด้วยผ้านุ่มทุกครั้งที่เป็น
- 4 ทำความสะอาดขอบยางประตูโดยใช้แปรงสีฟันชุบน้ำอุ่นผสมน้ำยาล้างจาน

### หมายเหตุ

- เพื่อป้องกันไม่ให้ตู้เย็นเสียหาย อย่าใช้สารทำความสะอาดหรือสารละลายชนิดรุนแรง (แอมโมเนีย, สี, ผงขัดเงา, เบนซิน, น้ำร้อน ฯลฯ)
- ถ้าแหล่งจ่ายไฟถูกตัด กรุณา รออย่างน้อย 5 นาทีก่อนจะเชื่อมต่อไฟฟ้าใหม่
- ชั้นวางที่เป็นกระจกแต่ละชั้นมีน้ำหนักประมาณ 3 กก. จึงควรจับด้วยความระมัดระวังเมื่อทำการถอดออกจากตู้เย็นหรือในขณะถือชั้นวาง
- อย่าทำวัตถุตกลงภายในตู้เย็นหรือกระทบกระจกแท่นภายในตู้เย็น ซึ่งอาจทำให้พื้นผิวภายในแตกร้าวได้

### การละลายน้ำแข็ง

การละลายน้ำแข็งจะทำงานโดยอัตโนมัติด้วยระบบประหยัดพลังงาน

### สิ่งที่ควรทำเมื่อหลอดไฟภายในตู้เย็นเสีย

ติดต่อศูนย์บริการซัพพลายเพื่อเปลี่ยนหลอดไฟ และควรเปลี่ยนโดยช่างผู้ชำนาญการ

### การปิดเครื่อง

เมื่อไม่ต้องการใช้ตู้เย็นเป็นเวลานาน ให้ดึงปลั๊กเสียบออกจากเต้ารับแล้วนำอาหารออกจากตู้เย็นทั้งหมด จากนั้นทำความสะอาดภายในตู้เย็นให้ทั่วถึง แล้วเปิดประตูตู้เย็นทิ้งไว้

# การเก็บรักษาอาหารในตู้เย็น

การแช่เย็นสามารถช่วยลดการเน่าเสียของอาหาร เพื่อช่วยยืดอายุผลิตภัณฑ์อาหารที่เน่าเสียได้ ควรแน่ใจว่าอาหารนั้นมีคุณภาพสดใหม่ที่สุด

ต่อไปนี้เป็นคำแนะนำเพื่อช่วยให้เก็บรักษาอาหารได้ยาวนานขึ้น

- ในการเก็บรักษาอาหารที่ปรุงเสร็จแล้ว ควรหุ้มด้วยพลาสติกหรือใส่ในภาชนะบรรจุที่ปิดมิดชิดก่อนนำไปแช่ในตู้เย็น
- ควรห่อหุ้มผักและผลไม้ด้วยพลาสติกใสหรือถุง (ไม่ปิดผนึก) ก่อนนำไปแช่ในกล่องใส่ผักและผลไม้เพื่อคงความสดไว้
- ควรเก็บไข่ไว้ที่ชั้นวางไข่
- โปรดวางอาหารบนชั้นวางอย่างสมดุลกันเพื่อให้ความเย็นสามารถหมุนเวียนได้อย่างมีประสิทธิภาพ
- อาหารร้อน ควรรอให้เย็นลงก่อนนำไปแช่ในตู้เย็น การเก็บอาหารที่ร้อนอยู่ในทันที จะเพิ่มอุณหภูมิให้ตู้เย็นสูงขึ้นและเพิ่มความเสี่ยงให้อาหารเน่าเสียได้ง่าย
- อย่าวางอาหารหรือภาชนะปิดช่องลมเข้าและช่องลมออกของวงจรมหวนเวียนความเย็น มิฉะนั้น อาหารภายในตู้เย็นจะไม่ได้รับความเย็นอย่างทั่วถึงกัน
- ปิดประตูตู้เย็นให้สนิท

## สำหรับการแช่แข็งที่มีประสิทธิภาพ

- ควรเลือกอาหารที่สดและสะอาด
- ควรแช่แข็งอาหารในปริมาณน้อยในแต่ละครั้ง จะทำให้แช่แข็งได้อย่างรวดเร็ว
- ควรห่อหุ้มอาหารหรือปิดฝาให้สนิทก่อนนำไปแช่
- วางอาหารในช่องแช่แข็งอย่างสม่ำเสมอสมดุลกัน
- ควรทำความสะอาดไว้บนภาชนะหรือถุงต่างๆ เพื่อบันทึกวันที่เก็บอาหารไว้ในช่องแช่แข็ง



อย่าวางอาหารไว้หน้าช่องลมเย็นออกโดยตรง เพราะจะทำให้อาหารเย็นจัดจนแข็งได้

# คำแนะนำก่อนติดต่อขอรับบริการ

ก่อนท่านจะติดต่อขอรับบริการจากศูนย์บริการชาร์ป กรุณาตรวจสอบดังต่อไปนี้

ปัญหา	การแก้ไข
เมื่อสัมผัสภายนอกตู้เย็นแล้วรู้สึกร้อน	โดยปกติ ด้านข้างทั้งสองของตู้เย็นจะร้อน เนื่องจากซ่อนแผงระบายความร้อนไว้เพื่อป้องกันไอน้ำเกาะรอบตู้เย็น
เมื่อตู้เย็นมีเสียงดังเกิดขึ้น	ถือว่าเป็นปกติหากตู้เย็นมีเสียงดังต่อไปนี้ <ul style="list-style-type: none"> <li>• เสียงเกิดจากการเริ่มทำงานของคอมเพรสเซอร์                             <ul style="list-style-type: none"> <li>--- เสียงนั้นจะเบาลง เมื่อคอมเพรสเซอร์ทำงานได้สักครู่หนึ่ง</li> </ul> </li> <li>• เสียงของคอมเพรสเซอร์ดังขึ้นครั้งหนึ่ง                             <ul style="list-style-type: none"> <li>--- เสียงการทำงานดังขึ้นทันทีหลังจากการทำงานของระบบละลายน้ำแข็งอัตโนมัติ</li> </ul> </li> <li>• เสียงที่เกิดขึ้นจากการไหลเวียนของน้ำยา (เสียงน้ำไหล)                             <ul style="list-style-type: none"> <li>--- เสียงจากการไหลเวียนของน้ำยาทำความเย็นในท่อ (เสียงอาจดังขึ้นเป็นระยะๆ)</li> </ul> </li> <li>• เสียงคล้ายกับเสียงแตกกร้าวหรือเสียงลั่นเอี้ยต                             <ul style="list-style-type: none"> <li>--- เสียงที่เกิดจากการขยายตัวและหดตัวของผนังภายในและชิ้นส่วนภายในตู้เย็นในระหว่างการทำความเย็น</li> </ul> </li> </ul>
เกิดน้ำแข็งหรือหยดน้ำภายในหรือภายนอกตู้เย็น	อาจเกิดขึ้นในจากกรณีใดกรณีหนึ่งดังต่อไปนี้ ให้ใช้ผ้าเปียกเช็ดเกล็ดน้ำแข็งและใช้ผ้าแห้งเช็ดหยดน้ำ <ul style="list-style-type: none"> <li>• เมื่ออุณหภูมิภายนอกมีความชื้นสูง</li> <li>• เมื่อเปิดและปิดประตูตู้เย็นบ่อยๆ</li> <li>• เมื่อเข้าอาหารที่มีน้ำเป็นส่วนประกอบปริมาณมาก (ควรห่อหุ้มอาหารไว้ก่อนแช่ในตู้เย็น)</li> </ul>
อาหารในช่องแช่เย็น เย็นจัดจนแข็ง	<ul style="list-style-type: none"> <li>• ตรวจสอบว่าตู้เย็นทำงานโดยที่ตั้งอุณหภูมิไว้ที่ MAX เป็นเวลานานหรือไม่</li> <li>• อุณหภูมิภายนอกที่ต่ำอาจเป็นสาเหตุให้อาหารเย็นจัดจนแข็งได้ แม้ว่าจะตั้งอุณหภูมิช่องแช่เย็นไว้ที่ MIN ก็ตาม</li> </ul>
เกิดกลิ่นไม่พึงประสงค์ภายในตู้เย็น	<ul style="list-style-type: none"> <li>• ควรห่อหุ้มอาหารที่มีกลิ่นแรงให้มิดชิดก่อนนำไปแช่</li> <li>• ตัวดูดกลิ่นไม่สามารถดูดกลิ่นได้ทั้งหมด</li> </ul>
สัญญาณเตือนประตูเปิดค้างไม่หยุด	<ul style="list-style-type: none"> <li>• “ถ้าสัญญาณเตือนประตูเปิดค้างไม่หยุดหลังจากปิดประตูทั้งหมดแล้ว แสดงว่าเกิดความผิดปกติ”</li> </ul> <p>กรุณาติดต่อศูนย์บริการชาร์ปเพื่อทำการแก้ไข</p> <p><b>วิธีการหยุดสัญญาณเตือนประตูเปิดชั่วคราว</b></p> <p>ปรับตั้งปุ่มควบคุมอุณหภูมิทั้งสองพร้อมกันตามขั้นตอนดังนี้</p> <p>(การปรับตั้งตามขั้นตอนที่ ① ~ ③ ต้องทำภายใน 20 วินาที)</p> <ol style="list-style-type: none"> <li>① ปรับไปที่ MIN</li> <li>② ปรับไปที่ MAX</li> <li>③ ปรับกลับไปที่ MED</li> </ol> <p>• สัญญาณเตือนประตูเปิดจะทำงานอีกครั้งหลังจากนี้ประมาณ 2 วัน</p>

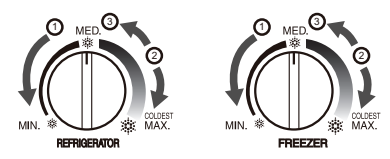

หากท่านยังต้องการติดต่อขอรับบริการ

กรุณาติดต่อศูนย์บริการชาร์ปใกล้บ้านท่าน

Thank you very much for buying this SHARP product. Before using your SHARP refrigerator, please read this operation manual to ensure that you gain the maximum benefit from it.

Household use only.

## WARNING

- Do not store highly volatile and flammable materials such as ether, petrol, propane gas, aerosol cans, adhesive agents and pure alcohol etc. These materials are liable to explode.
- Dust deposited on the power plug may cause fire. Wipe it off carefully.
- Do not attempt to change or modify this refrigerator. This may result in fire, electric shock or injury.
- Ensure that the refrigerator presents no danger to children while being stored for disposal. (e.g. remove the magnetic door seals to prevent child entrapment.)
- This refrigerator should be disposed appropriately. Take the refrigerator to a recycling plant for flammable insulation blowing gases.

## CAUTION

- Do not touch the compressor unit or its peripheral parts, as they become extremely hot during operation and the metal edges may cause injury.
- Do not touch foods or metal containers in the freezer compartment with your wet hands. This may cause frostbite.
- Do not use an extension cord or adapter plug.
- Do not place bottled and canned drinks in the freezer as they may crack when frozen.
- Make sure that the power cord has not been damaged during installation or moving. If the power plug or cord is loose, do not insert the power plug. There is a risk of electric shock or fire.
- Disconnect from the mains electricity supply by removing the mains plug from the electricity supply socket. Do not remove by pulling the mains lead. This may cause electric shock or fire.
- The refrigeration system behind and inside the refrigerator contains refrigerant. Do not allow any sharp objects to come into contact with the refrigeration system.
- Should the flexible supply cord be damaged, it must be replaced by service agent approved by SHARP as a special cord is required.
- In case of gas leak, ventilate the area by opening a window, etc. Do not touch the refrigerator or the power outlet.
- Do not place objects containing liquid or unsteady objects on top of refrigerator.
- This refrigerator is not intended for use by persons (including children) with reduced physical, sensory or mental capabilities, or lack of experience and knowledge, unless they have been given supervision or instruction concerning use of the refrigerator by a person responsible for their safety. Young children should be supervised to ensure that they do not play with the refrigerator.

## INSTALLATION

### WARNING

- Do not install the refrigerator in a damp or wet location as this may cause damage to the insulation and a leakage. Condensation may also build on the outer cabinet and cause rust.
- In order to prevent possible electric shock, install the grounding wire to the earth wire connecting screw at the rear of the refrigerator.

- 1 Keep adequate ventilation space around the refrigerator.
  - The figure shows the minimum required space for installing the refrigerator. The measurement condition of power consumption is conducted under a different space dimension.
  - By keeping greater space, the refrigerator may be operated under a less amount of power consumption.
  - If using the refrigerator in the smaller space dimension than the below figure, it may cause the temperature rise in the unit, loud noise and failure.

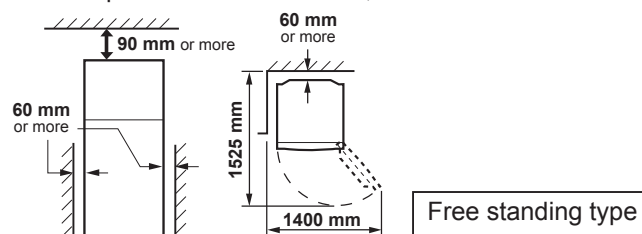

- 2 Use the two front adjustable feet, to ensure that the refrigerator is positioned firmly and flat on the floor.
- 3 Remove the 2 screws of the cabinet lower part, and then set the foot cover (supplied inside the refrigerator compartment) with removed 2 screws.

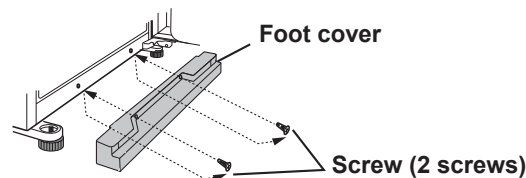

### NOTE

- Position your refrigerator so that the plug is accessible.
- Keep your refrigerator out of direct sunlight.
- Do not place next to heat generating appliance.
- Do not place directly on the ground. Provide suitable stand.

### When transporting

- The casters allow the refrigerator to move back and forth.
- Carry the refrigerator by holding the handles located on the rear and the bottom.

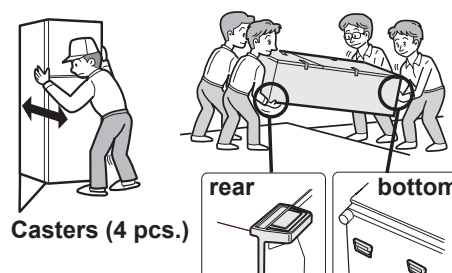

### Before using your refrigerator

Clean the inside parts with a cloth soaked in warm water. If soapy water is used, wipe it off thoroughly with water.

# DESCRIPTION

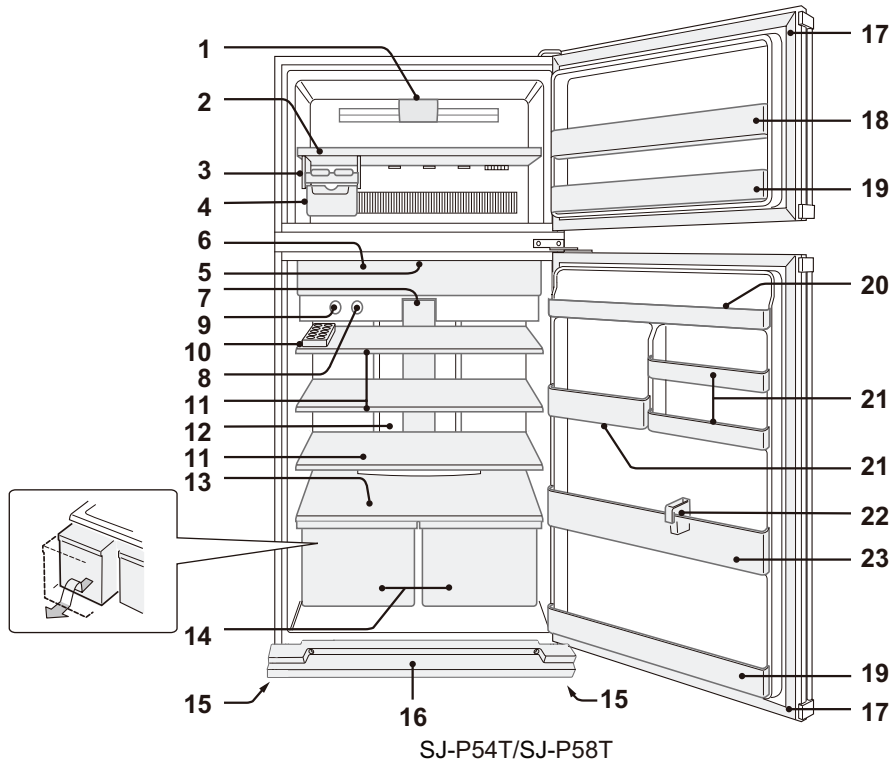

1. Freezer LED light

2. Freezer shelf

3. Ice cube maker

4. Ice cube box

5. Deodorizing unit

No operation and cleaning are required.

6. Fresh case & door

7. Refrigerator LED light (Blue & white)

8. Freezer temp. control knob

9. Refrigerator temp. control knob

10. Egg holder & stopper

How to take out the stopper  
1) Pull the refrigerator shelf slightly toward you.

2) Move the stopper to the center of the shelf and tilt it upward.

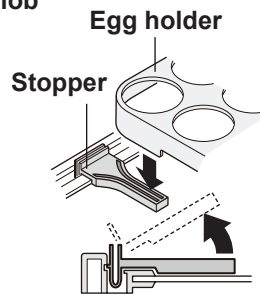

11. Refrigerator shelves

(SJ-P54T : 2 pcs. / SJ-P58T : 3 pcs.)

12. Hybrid cooling panel (Aluminum panel)

The panel is cooled from the rear, thus indirectly cools the refrigerator compartment. In this way, food is refrigerated gently, without exposing it to cold air flow.

13. Fruit and vegetable shelf

14. Fruit and vegetable crisper

15. Adjustable feet

16. Foot cover

17. Magnetic door seals (2 pcs.)

18. Flexible pocket

Tall food items (e.g. pizza box) can be stored by lifting the partition from the bottom of the pocket.

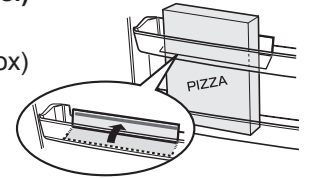

19. Door pockets (2 pcs.)

20. Refrigerator pocket & cover

21. Utility pockets

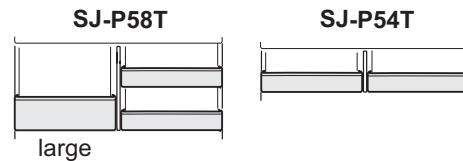

**NOTE** (Only for SJ-P58T)

Do not replace the right utility pocket with that of the left, and vice versa.

22. Bottle stopper / Tube stand

Prevents bottles etc. from falling. Stick-type food products stored inside.

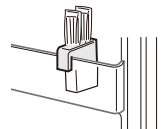

23. Bottle pocket



# OPERATION

## Controlling temperature

Adjustable by turning each knob.

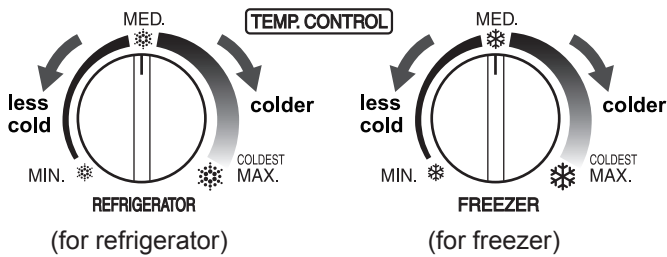

## Door Alarm

When the refrigerator or freezer door is left open, the door alarm will sound.

- The door alarm will sound in 1 minute after opening the door and again after 1 minute (once in each case).
- If the door is left open for approx. 3 minutes, the alarm will sound continuously.

## Hints when making ice

- 1 Do not over fill the Ice cube trays; otherwise the ice cubes will be joined together when frozen.
- 2 When the ice cubes are made, turn the lever clockwise to empty the ice into the Ice cube box.

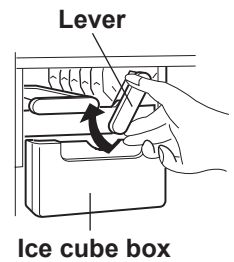

## NOTE

To prevent damage to the Ice cube box, do not make ice in the Ice cube box or pour oil into it.

## Plasmacluster

The Plasmacluster automatically starts operating when the refrigerator is powered on.

## Notes about Plasmacluster operation

The ionizer inside your refrigerator releases clusters of ions, which are collective masses of positive and negative ions, into the refrigerator compartment. These ion clusters inactivate airborne mold fungus.

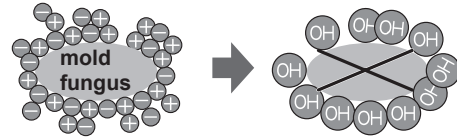

- There may be a slight odor in the refrigerator. This is the smell of ozone generated by the ionizer. The amount of ozone is minimal, and quickly decomposes in the refrigerator.

# CARE AND CLEANING

## WARNING

- Unplug the refrigerator first to prevent electric shock.
- Do not splash water directly on the outer cabinet or the interior. This may lead to rusting and deterioration of the electrical insulation.

## IMPORTANT

To prevent cracking on inside surfaces and plastic components, follow these tips.

- Wipe any food oils adhered to plastic components.
- Some household chemicals may cause damage, so use only diluted washing-up liquid (soapy water).
- If undiluted detergent is used or soapy water is not wiped off thoroughly, cracking of plastic parts can result.

- 1 Remove the accessories e.g. shelves from the cabinet and door. Wash them in warm soapy dishwashing water; rinse in clean water and dry. (Only fruit and vegetable shelf is not removable.)
- 2 Clean the inside with a cloth soaked in warm soapy dishwashing water. Then, use cold water to wipe off soapy water.
- 3 Wipe the exterior with a soft cloth each time it is soiled.
- 4 Clean the Magnetic door seal with a toothbrush and warm soapy dishwashing water.

## NOTE

- To prevent damage to your refrigerator, do not use heavy duty cleansers or solvents (lacquer, paint, polishing powder, benzine, boiled water, etc.).
- If the power supply is disconnected, please wait for at least 5 minutes before re-connecting power.
- The glass shelves weigh approximately 3 kg each. Hold firmly when removing from the cabinet or carrying.
- Do not drop objects inside the refrigerator or strike the inner wall. This may cause the inner surface to crack.

## Defrosting

Defrosting is fully automatic due to a unique energy saving system.

## When the compartment light is blown

Contact the service agent approved by SHARP to request a replacement compartment light. The compartment light is not to be removed other than by qualified service personnel.

## Switching off your refrigerator

If you switch your refrigerator off when you are going away for an extended period, remove all food, clean the interior thoroughly. Remove the power cord plug from the power socket and leave all doors open.

# STORING FOOD

Refrigeration reduces the rate of food spoilage.

To maximize the shelf life of perishable food products, ensure that the food is of the freshest possible quality. The following is a general guide to help promote longer food storage.

- Ensure all cooked food is wrapped securely or placed in an airtight container.
- To minimize moisture loss, fruit and vegetables should be loosely enclosed in a plastic material e.g. wrap, bags (do not seal) and place in the fruit and vegetable crisper.
- Eggs should be stored in the Egg holder.
- Evenly place the food on the shelves to allow the cooling air to circulate efficiently.
- Hot foods should be cooled before storing. Storing hot foods increases the temperature in the unit and increases the risk of food spoilage.
- Do not block the outlet and inlet of the cool air circulating circuit with foods or containers; otherwise the foods will not be evenly cooled throughout the refrigerator.
- Keep the door securely closed.

## For best freezing

- Quality of foods should be fresh.
- Freeze small quantities of food at a time to freeze them quickly.
- Food should be properly sealed, sealed tightly or covered.
- Evenly place the food in the freezer.
- Label bags or containers to keep an inventory of freezing food.

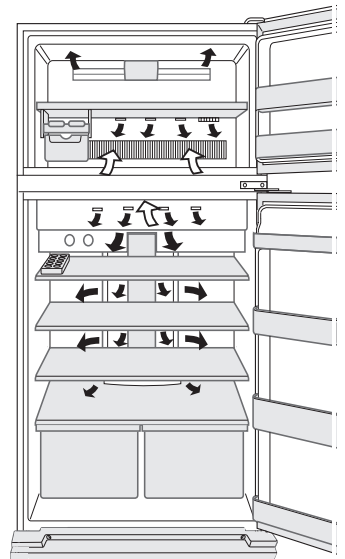

← IN  
→ OUT

Do not place food directly in front of cold air outlet. This may lead to the food freezing.

# BEFORE YOU CALL FOR SERVICE

Before you call for service, check the following points.

Problem	Solution
The outside of the cabinet is hot when touched.	It is normal. The hot pipe is in the cabinet in order to prevent dew generation.
When there is refrigerator noise.	It is normal for the refrigerator to produce the following sounds. <ul style="list-style-type: none"> <li>• Loud noise produced by the compressor when operation starts --- Sound becomes quieter after a while.</li> <li>• Loud noise produced once a day by the compressor --- Operating sound produced immediately after automatic defrost operation.</li> <li>• Sound of flowing fluid (gurgling sound, fizzing sound) --- Sound of refrigerant flowing in pipes (sound may become louder from time to time).</li> <li>• Cracking or crunching sound, squeaking sound --- Sound produced by expansion and contraction of inner walls and internal parts during cooling.</li> </ul>
Frosting or dew generation occurs inside or outside the refrigerator.	This may occur in one of the following cases. Use a wet cloth for wiping frost and a dry cloth for wiping dew. <ul style="list-style-type: none"> <li>• When the ambient humidity is high.</li> <li>• When the door is frequently opened and closed.</li> <li>• When foods containing plenty of moisture are stored. (Wrapping is required.)</li> </ul>
The foods in the refrigerator compartment freeze.	<ul style="list-style-type: none"> <li>• Is the refrigerator operated for a long time with temp. control set at MAX?</li> <li>• Low ambient temperature may cause placed foods to freeze even if refrigerator temp. control is set to MIN.</li> </ul>
It smells in the compartment.	<ul style="list-style-type: none"> <li>• Wrapping is required for the foods with strong smell.</li> <li>• Deodorizing unit cannot remove all of the smell.</li> </ul>
Door alarm does not stop.	<ul style="list-style-type: none"> <li>• If the door alarm does not stop after closing all doors, it is a defect. Contact the SHARP service center for service.</li> </ul> <p><b>Method of stopping the door alarm temporarily.</b> Adjust both temp. control knobs at the same time as following steps. (Adjust ① ~ ③ within 20 seconds)</p> <ol style="list-style-type: none"> <li>① Adjust to MIN</li> <li>② Adjust to MAX</li> <li>③ Return to MED</li> </ol> <ul style="list-style-type: none"> <li>• The door alarm will sound again after approximately 2 days.</li> </ul>

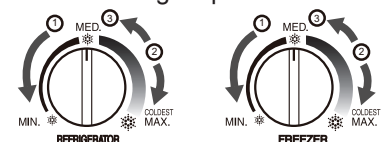

## IF YOU STILL REQUIRE SERVICE

Refer to your nearest service agent approved by SHARP.



# ข้อมูลจำเพาะ

## SPECIFICATION

รุ่น / MODEL	SJ-P54T	SJ-P58T	
แรงดันไฟฟ้า (โวลต์) Rate Voltage (V~)	220		
ความถี่ (เฮิร์ต) Rate Frequency (Hz)	50		
กำลังไฟฟ้าเข้า (วัตต์) Power Input (W)	160		
ก๊าซเป่าฉนวนความเย็นไวไฟ Flammable Insulation Blowing Gas	CYCLO PENTANE (NON CFC 100%)		
ชนิดของสารทำความเย็น Refrigerant	HFC-134a		
ปริมาณของสารทำความเย็น (กรัม) Mass of the Refrigerant (g)	120		
ปริมาตรความจุ (ลิตร/คิว)* Actual storage volume (L/cu.ft.)	545 / 19.3	587 / 20.7	
ขนาดภายนอก Dimension (mm)	กว้าง Width	800	800
	ลึก Depth	720	720
	สูง Height	1750	1850
	น้ำหนัก Weight (kg)	82	87

\* จากฉลากประหยัดไฟเบอร์ 5 ของ กฟผ.

### หมายเหตุ

บริษัทขอสงวนสิทธิ์ในการเปลี่ยนแปลงข้อมูลโดยมิต้องแจ้งให้ทราบล่วงหน้า

### NOTE

Specification and equipment are subject to change without any obligation on the part of the manufacture with today's progressive manufacturing.

Printed in Thailand

TINS-B257CBRZ 11KT REVISE (TH) ①